

Bernd Wehren

Bergedorfer® Unterrichtsideen

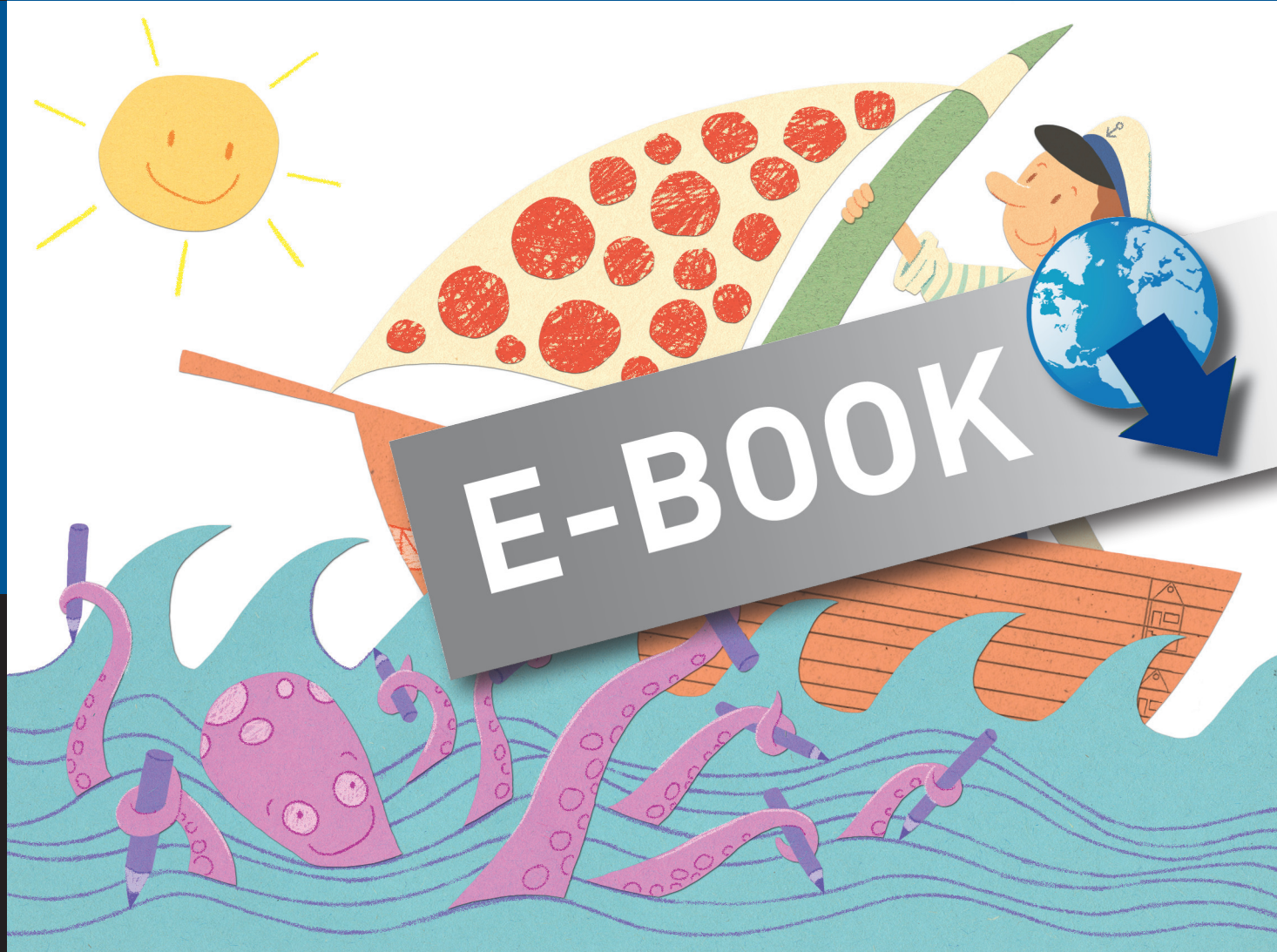

E-BOOK

Bergedorfer® Führerscheine

Der Feinmotorik- Führerscheine

Mit einem Klassensatz
farbiger Führerscheine

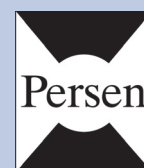

Bernd Wehren

Der Feinmotorik- Führerschein



Persen Verlag

Der Autor

Bernd Wehren studierte die Fächer Deutsch, Mathematik, Sachunterricht und Sport auf Grundschullehramt von 1990 bis 1995 in Münster. Nach dem Referendariat in Bochum unterrichtete er an mehreren Grundschulen. Heute ist er Lehrer an der Heinrich-Neuy-Schule in Steinfurt.

Bernd Wehren veröffentlichte bereits zahlreiche Unterrichtshilfen und Arbeitsmaterialien.

Hinweis

Die beiliegenden Führerscheine können Sie als Klassensatz unter der ISBN 978-3-403-23440-1 nachbestellen.

© 2014 Persen Verlag, Hamburg
AAP Lehrerfachverlage GmbH
Alle Rechte vorbehalten.

Das Werk als Ganzes sowie in seinen Teilen unterliegt dem deutschen Urheberrecht. Der Erwerber des Werkes ist berechtigt, das Werk als Ganzes oder in seinen Teilen für den eigenen Gebrauch und den Einsatz im Unterricht zu nutzen. Die Nutzung ist nur für den genannten Zweck gestattet, nicht jedoch für einen weiteren kommerziellen Gebrauch, für die Weiterleitung an Dritte oder für die Veröffentlichung im Internet oder in Intranets. Eine über den genannten Zweck hinausgehende Nutzung bedarf in jedem Fall der vorherigen schriftlichen Zustimmung des Verlages.

Sind Internetadressen in diesem Werk angegeben, wurden diese vom Verlag sorgfältig geprüft. Da wir auf die externen Seiten weder inhaltliche noch gestalterische Einflussmöglichkeiten haben, können wir nicht garantieren, dass die Inhalte zu einem späteren Zeitpunkt noch dieselben sind wie zum Zeitpunkt der Drucklegung. Der Persen Verlag übernimmt deshalb keine Gewähr für die Aktualität und den Inhalt dieser Internetseiten oder solcher, die mit ihnen verlinkt sind, und schließt jegliche Haftung aus.

Grafik: Anke Fröhlich sowie Julia Flasche (S. 20: Wolke, S. 46/47: Buch, S. 46/47: Rakete, S. 46/47: Startklappe, S. 46/47: Verkehrszeichen), Astrid Wilkesmann (S. 6.ff.: Piktogramm Stifthalung)
Satz: Satzpunkt Ursula Ewert GmbH, Bayreuth

ISBN 978-3-403-53439-6

www.persen.de

Inhaltsverzeichnis

Einleitung	4
Auswertungsbogen	5

Das Bronze-Training



Schreiben	6
Schneiden und Kleben	14
Reißen und Kleben	18
Falten	20
Die Bronze-Generalprobe	22
Die Bronze-Prüfung	24

Das Silber-Training



Schreiben	26
Schneiden und Kleben	34
Reißen und Kleben	38
Falten	40
Die Silber-Generalprobe	42
Die Silber-Prüfung	44

Das Gold-Training



Schreiben	46
Schneiden und Kleben	54
Reißen und Kleben	58
Falten	60
Die Gold-Generalprobe	62
Die Gold-Prüfung	64

Anhang

Feinmotorik-Übungskartei	66
--------------------------------	----

Einleitung

Zur Feinmotorik gehören alle Bewegungen der Hände und Finger sowie die Koordination der Hände und Finger miteinander. Das Schreiben, Schneiden, Kleben, Reißen und Falten gelingt nur, wenn diese Hand-Finger-Bewegungen und -Koordination bewusst und gut zusammenspielen. Im 1. Schuljahr müssen die Kinder lernen, Buchstaben von A-Z und Ziffern von 0–9 formgerecht zu schreiben, aber auch, diese in die Erstklasslineatur und in Rechenkästchen zu übertragen. Zudem müssen die Kinder den Umgang mit Schere, Klebestift und Papier sicher beherrschen. Mithilfe des Feinmotorik-Führerscheins haben Sie Kopiervorlagen zur Hand, die den Kindern helfen werden, diese feinmotorischen Fertigkeiten sicher zu erlernen – sowohl Rechts- als auch Linkshänder. Es geht in diesem Band also nicht darum sich alle Buchstaben und Ziffern anzueignen, sondern die feinmotorischen Voraussetzungen und Grundlagen dafür zu schaffen – egal ob die Kinder die Druck- oder Grundschrift lernen.

Zum konkreten Einsatz der Kopiervorlagen: Sie können die kopierten Arbeitsblätter neben dem normalen Deutschunterricht auch in der Stations-, Frei- und Wochenplanarbeit einsetzen.

Zu Beginn müssen die Kinder die hellgrauen Linien und Formen der lustigen, feinmotorischen Vorübungen nachspüren. Die kleinen schwarzen Pfeile zeigen die Startpunkte und die Mal- und Schreibrichtung an, sodass sowohl Links- als auch Rechtshänder von links nach rechts kritzeln, malen und schreiben. Ganz bewusst sind die Arbeitsblätter im Querformat gesetzt, damit die Kinder beim Schreiben in den Lineaturen nicht so häufig in die nächste Zeile wechseln müssen und länger in eine Lineatur-Reihe schreiben können.

Damit auch Linkshänder die Übungen sicher durchführen können, sind auch rechts in den Lineaturen Hilfshäuschen und die zu übenden Formen und Buchstabenelemente eingefügt. Auch bei den Rechenkästchen sind die Ziffernelemente rechts eingefügt. Die Aufgaben sind selbsterklärend, sodass die Kinder die Aufgaben selbstständig erledigen können. Die Arbeitsblätter sind von leicht nach schwer und nach dem „Doppelseiten-Konzept“ aufgebaut: Sie können die jeweils linken Seiten in der Schule und die jeweils rechten Seiten zur Vertiefung oder Weiterführung als Hausaufgabe einsetzen, oder/und umgekehrt.

Mithilfe der Arbeitsblätter trainieren die Kinder ihre Feinmotorik, die Auge-Hand-Koordination, die Handhabung von Stiften sowie einzelne Elemente von Buchstaben und Ziffern in die Lineatur und in Rechenkästchen sauber und formgerecht zu malen und zu schreiben, um anschließend sicher im Buchstaben- und Ziffern-Schreiben zu werden. Arbeitsblätter zum Umgang mit Schere, Klebestift und Papier, die einseitig kopiert werden müssen, komplettieren das Feinmotorik-Training.

Den Auswertungsbogen können Sie zweimal kopieren, die Namen Ihrer Schüler eintragen und ihn für Fördergruppen (und für Elternsprechtage, Zeugnisse) nutzen.

Zum konkreten Einsatz der Generalprobe-, Prüfungs-Blätter, Führerscheine und Zusatzmaterialien: Kopieren Sie die Generalprobe und die Prüfung, sobald Ihre Schüler sicher im Schreiben von Buchstabenelementen in der Lineatur und Ziffernelementen in Kästchen sind. Führen Sie zuerst die Generalprobe, einige Tage später die Prüfung durch. Das Zusatzmaterial kann parallel und auch später eingesetzt werden, um die Feinmotorik zusätzlich spielerisch zu trainieren.

Die 18 Feinmotorik-Übungskarteikarten können Sie auf A3 vergrößern, laminieren, ausschneiden und diese Karteikarten Ihren Schülern zum (freien) Üben zur Verfügung stellen.

Viel Spaß und Erfolg mit dem Feinmotorik-Führerschein wünscht Ihnen und Ihren Schülern

Bernd Wehren

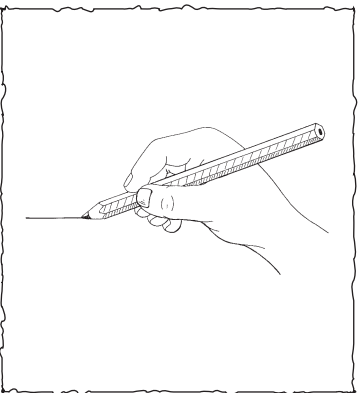

3  Spure auf dieser Blattseite die hellgrauen Linien mit einem Stift nach. Male das Bild zuletzt mit Buntstiften an.

2  Zeichne auf die Rückseite die hellgrauen Linienformen mit verschiedenen Buntstiften.

1  Spure mit deinem Zeigefinger die hellgrauen Linien nach. Probiere es auch auf dem Tisch, in der Luft und auf dem Rücken eines Mitschülers.

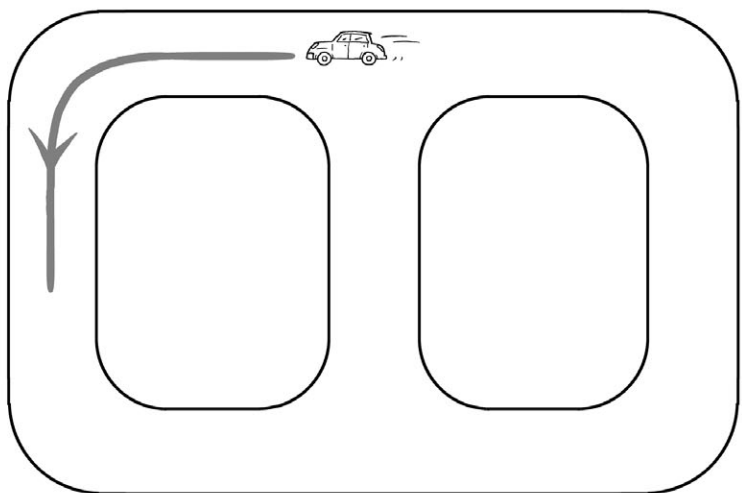
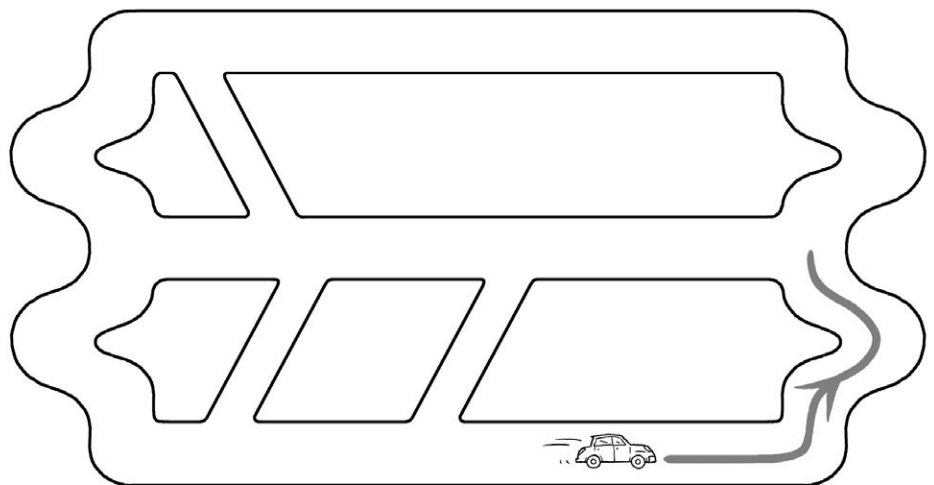
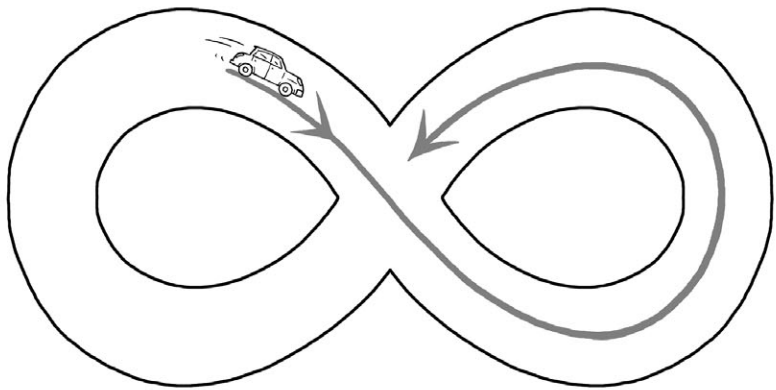
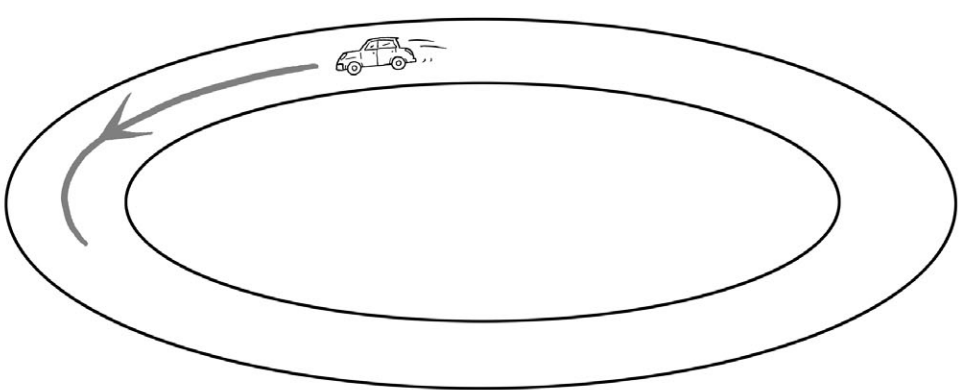
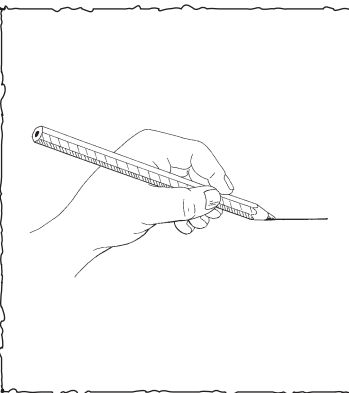

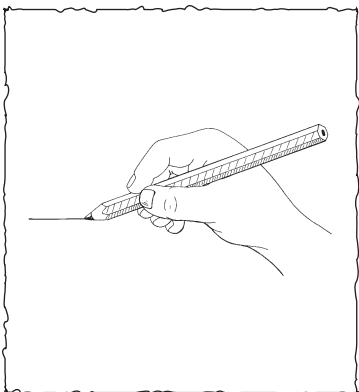

3 Spure auf dieser Blattseite die hellgrauen Linien mit einem Stift nach. Male das Bild zuletzt mit Buntstiften an.

2 Zeichne auf die Rückseite die hellgrauen Linienformen mit verschiedenen Buntstiften.

1 Spure mit deinem Zeigefinger die hellgrauen Linien nach. Probiere es auch auf dem Tisch, in der Luft und auf dem Rücken eines Mitschülers.

